

WELKOM BIJ TOULOUSE CAMPERVERHUUR TE ECHT

Om jullie het kamperen met onze camper zo gemakkelijk mogelijk te maken hebben wij voor jullie een handleiding samengesteld waarin alles wat jullie moeten weten over onze camper aan de orde komt. Natuurlijk hebben jullie van ons een uitvoerige instructie gehad, maar we kunnen ons voorstellen dat dat heel veel informatie was in korte tijd en dat jullie bepaalde dingen nog eens rustig willen nalezen. Deze handleiding dient als naslagwerk in aanvulling op de instructie.

De volgende onderwerpen komen aan de orde:

1. Checklist voor vertrek
2. Rijden met de camper
3. Belading tijdens het rijden
4. Bediening opstapje
5. Openen en sluiten van kastjes en laden
6. Openen en sluiten van luiken, garage, etc.
7. Sleutels
8. Fietsenrek
9. Luifel
10. Toilet
11. Vers watertank en vullen van buitenaf
12. Afvalwater tank leeglaten
13. Gasflessen (omschakelen indien niet automatisch)
14. Centraal bedieningspaneel
15. Koelkast / vriezer (220V, 12V en gas)
16. Gasfornuis
17. Verwarming
18. Airco
19. Ombouw enkel bed naar dubbel bed
20. Hefbed (elektrisch)
21. Banken, stoelen en tafel
22. Openen en sluiten van ramen, horren en verduistering
23. Verduistering bestuurderscabine
24. Openen en sluiten van dakramen
25. Verlichting, stopcontacten en USB oplaadpunten
26. Elektrische installatie / zekeringen
27. Aansluiten en ontkoppelen 220V
28. Bandenspanning en bandenreparatie set
29. Achteruit rijcamera
30. Bediening Ford

1. CHECKLIST VOOR VERTREK

Voordat je vertrekt is het belangrijk dat je de volgende zaken goed controleert:

- ✓ Is het opstapje ingeklapt? Als het nog uitgeklaapt is en je probeert weg te rijden hoor je een piepsignaal om je eraan te herinneren dat je het trapje moet inklappen. LET OP: je kunt nog steeds wegrijden, dus altijd eerst vergrendelen
- ✓ Is de 220V kabel uitgetrokken en goed opgeborgen. Vergeet ook de eventuele verloopstekker niet mee te nemen.
- ✓ Zijn alle ramen dicht en vergrendeld?
- ✓ Zijn alle dakramen goed gesloten?
- ✓ Controleer of alle kastjes en lades gesloten zijn en vergrendeld.
- ✓ Zorg dat er geen losse voorwerpen nog ergens in de camper liggen die tijdens het rijden kunnen gaan schuiven of omvallen
- ✓ Controleer in het badkamerkastje of alle spullen goed opgeborgen zijn
- ✓ Controleer of de afdekklepjes buiten van de stroomaansluiting en watervulopening goed dicht zijn
- ✓ Als je fietsen op de drager mee neemt, controleer dan of deze goed vastzitten en afgesloten. Eventueel met een extra spanband vastzetten
- ✓ Tijdens het rijden kun je het beste alle luiken buiten (garage van beide kanten, toilet en gashok) afsluiten
- ✓ Controleer of de luifel helemaal ingedraaid is en de slinger opgeborgen in de garage
- ✓ Vergeet niet de oprijblokken, als je die gebruikt hebt, mee te nemen en op te bergen in de tas
- ✓ Losse spullen (zoals kabels, oprijblokken, etc.) zo goed mogelijk proberen te borgen/vast te zetten in de garage
- ✓ Zorg dat de koelkast goed gesloten is zodat deze nooit open kan gaan tijdens het rijden
- ✓ Zorg dat de schuif van het toilet binnen gesloten is
- ✓ Zorg dat de afdekplaat van het gasfornuis naar beneden is

RIJDEN MET DE CAMPER

- ✓ De camper rijdt in principe als een normale auto. Door de zithoogte heb je een geweldig goed uitzicht op het verkeer voor je. De dubbele spiegels aan beide kanten (mits goed ingesteld) geven een prima zicht op de zijkanten van de camper.
- ✓ De achteruitrijcamera (ook in te schakelen als je stilstaat of vooruitrijdt) geven je ook een goed zicht op wat er achter de camper gebeurt. De binnenspiegel is daarmee dus eigenlijk overbodig omdat je niet door de camper heen kunt kijken. Wel kun je hiermee eventueel je medepassagiers in de gaten houden.
- ✓ Zorg dat altijd iedereen zijn gordel draagt tijdens het rijden. Ga nooit op een plek zitten of liggen waar geen gordels zijn. DAT IS LEVENSGEVAARLIJK.

- ✓ Let op dat er geen losse spullen in de camper liggen of staan. Deze zijn bij een noodstop of hard remmen ongeleide projectielen
- ✓ Belangrijkste verschillen t.o.v. het rijden met een auto zijn:
 - DE HOOGTE. De camper is van zichzelf 3.00m hoog. Met de schotel en de airco komt daar nog eens bijna 40cm bij, waardoor de totale hoogte van de camper 3.40m is. Ben je hiervan zeer bewust en neem geen risico's. Schades boven de 2.50m zijn bijzonder kostbaar. Vooral op campings met bomen en struiken zul je pas merken hoe hoog de camper is.
 - DE BREEDTE. De camper is 2.35m breed zonder de spiegels. Met de spiegels heb je een breedte van dik 2.50m, vergelijkbaar met een vrachtwagen! Met de spiegels kun je goed de zijkanten van de wagen zien waardoor je 'goed in het spoor' kan blijven van de weghelft waar je op rijdt. Zorg ervoor dat je bij wegversmallingen en met name bij wegwerkzaamheden, altijd op de rechtse baan blijft, de baan van de vrachtwagens. Andere banen zijn in zo'n geval vaak slechts 2.20m breed. Waar je met de spiegels uitgekapt doorheen komt, kom je dus ook makkelijk met de camper doorheen mits je rechtdoor rijdt.
 - DE LENGTE. De gemiddelde auto in NL is ongeveer 4.50m lang. De camper is met de fietsendrager uitgekapt 8.00m!!! Dat is de lengte van een kleine auto er nog eens bij. Tijdens het rijden maakt lengte niet zo veel uit en zul je daar niet veel van merken. Ben je echter bewust van de lengte als je parkeert (bv. bij tankstations en parkeerplaatsen). Hou er ook rekening mee dat er nog zeker 2.50m camper achter de achterwielen zit die naar rechts of naar links uitzwaait op het moment dat je een bocht maakt. De camper heeft in principe een relatief korte draaicirkel omdat de voorwielen bijna echt helemaal vooraan zitten. Belangrijk is daarom dat je je er van bewust bent wat er nog allemaal achter je aan komt als je bv. gaat draaien of manoeuvreren op een camping. LAAT ALTIJD IEMAND MEEKIJKEN EN VERTROUW NIET ALLEEN OP DE SPIEGELS EN/OF DE CAMERA.
- ✓ Als je gaat rijden, vergrendel dan altijd middels de knop op het dashboard de deuren. Dit gaat in principe ook automatisch met de AUTOCLOSE-instelling. Als je dit niet doet kan er zo maar iemand, als je bv. stilstaat voor een rood licht, iemand de deur van de camper openen en naar binnen stappen.
- ✓ Ben je ervan bewust dat je met 3500kg op pad bent. Dat is het gewicht van 3 auto's. Dit gewicht geeft de camper een goede wegligging maar heeft daardoor ook een langere remweg. Houd daarom goed afstand, meer dan bij het rijden met een auto. Door de afmetingen van de camper vang je veel wind en zul je merken dat je de camper 'stevig' in de hand moet houden. Matig je snelheid, zeker bergafwaarts en op bruggen en viaducten.

2. BELADING TIJDENS HET RIJDEN

- ✓ In de camper die je van ons meekrijgt, kunt je ongeveer 400 kg bagage meenemen. Dit is zonder de bestuurder, een volle tank diesel, ca. 20 liter water en een grote volle gasfles. Het is belangrijk dat je het maximale gewicht van 3500kg niet overschrijdt. Je kunt hierop gecontroleerd worden en een fikse boete krijgen. Het gaat uiteindelijk vooral ook om je eigen veiligheid.

- ✓ Probeer het gewicht te verdelen in de camper en zo laag mogelijk te leggen in de kastjes of opbergvakken onder de bank.

3. BEDIENING OPSTAPJE

- ✓ Het opstapje bedien je met de onderste schakelaar links van de deuropening
- ✓ Houd de knop vast totdat het opstapje helemaal uit of in is
- ✓ Pas op dat je niet te dicht bij de deur staat, dan kan het opstapje tegen je onderbeen aankomen. Dat doet echt pijn.
- ✓ Bedien het trapje nooit als er iemand op staat, zorg ook dat er geen spullen op liggen die eventueel het in- of uitklappen kunnen blokkeren
- ✓ Probeer het opstapje schoon en droog te houden niet alleen voor het gebruik (gevaar voor eventueel uitglijden) maar ook voordat je het in- of uitklapt
- ✓ Let erop dat je het opstapje altijd ingeklapt hebt voordat je gaat rijden

4. OPENEN EN SLUITEN VAN KASTJE EN LADEN

- ✓ De kastjes open je door op de ronde knop te drukken die dan naar buiten komt. Je kunt het kastje nu openen. Sluiten doe je door de ronde knop weer in te drukken. Pas als de knop is ingedrukt is het kastdeurtje helemaal vergrendeld
- ✓ De bovenkastjes open je door met je hand onder het kastje in het midden de greep vast te pakken en de klep omhoog te trekken. Je sluit ze door de klep weer naar beneden te doen. Ze vergrendelen vanzelf, maar controleer dit voor de zekerheid.

5. OPENEN EN SLUITEN VAN LUIKEN (BUITEN) EN GARAGE

- ✓ Voor alle luiken buiten (gas, toilet en garage) zijn er 2 vergrendelingen die werken als volgt:
 - Toilet en gas: met de sleutel ontgrendelen en dan met 2 handen op beide knoppen drukken om het luik te openen. Als je het luik dicht doet vergrendelt het automatisch, maar dan moet je nog steeds met de sleutel het slot sluiten
 - Garage: beide sloten ontgrendelen. Vervolgens de beide knoppen een halve slag draaien om de deur te openen. Sluiten zonder af te sluiten doe je door de deur dicht te doen en de knoppen weer een halve slag te draaien. Sluiten doe je dan beiden weer met de sleutel.

Wij raden aan om het gashok en het toilet altijd gesloten te laten. De garage natuurlijk ook als u de camper onbeheerd achter laat.

6. SLEUTELS

- ✓ Je krijgt van ons de volgende sleutels:
 - Hoofdsleutel auto met afstandsbediening en uitklapbare sleutel voor bediening motor en openen van de diesel tankdop. Met de afstandsbediening kun je de beide deuren in de cabine openen, maar ook de toegangsdeur van de camper.

- Kleinere zwarte sleutel: dit is de sleutel voor alle luiken buiten (gas, garage, toilet en watervulopening)
- Kleine sleutel voor hefbed: als deze in het bedieningspaneel gestopt wordt kun je het elektrische hefbed bedienen. Deze nooit op het bedieningspaneel laten zitten omdat deze makkelijk kan afbreken
- Sleutels fietsendrager: hiermee kun de bevestigingsarmen van de fietsendrager afsluiten

LET OP: je krijgt van ons van alles slechts één sleutel. Dus let op dat je geen sleutels verliest.

7. FIETSENREK

- ✓ Alle wagens hebben fietsendragers voor in elk geval 2 fietsen. De fietsendragers mogen tot 50kg belast worden, dus zeker voldoende voor 2 e-bikes. De accu's van de e-bikes kun je mooi in de garage opbergen en 's nachts opladen.
- ✓ Ook kun je de fietsen in de garage plaatsen. Let er wel op dat je deze even goed vastmaakt met een spanband. Er zijn genoeg sjirogeen aan beide kanten om deze banden aan vast te maken.
- ✓ Het fietsenrek (met lift) achterop is jullie uitgelegd bij het ophalen van de camper. Belangrijkste is dat je de drager beladen of onbeladen goed borgt. Met fietsen op de drager is het raadzaam deze extra te borgen met een spanband. Ook is een extra slot (zelf meebrengen) zeker niet overbodig. Er worden tegenwoordig heel vaak fietsen gestolen op het moment dat je pauzeert of hoe dan ook ergens langer stil staat.

BELANGRIJKE TIP: de achteruitrijcamera schakelt automatisch in als je de wagen in de achteruit zet. Je kunt deze echter ook inschakelen (zie hoofdstuk achteruitrijcamera) als je stilstaat, zodat je kunt zien wat er achter je camper gebeurt.

8. LUIFEL

- ✓ Ook het gebruik van de luifel hebben ik jullie uitgelegd. Toch nog even een aantal belangrijke punten op een rijtje.
- ✓ Uitdraaien:
 - Zorg dat de slinger (is in lengte verstelbaar) goed geborgd is in de opening voordat je de luifel gaat uitdraaien
 - Draai vervolgens de luifel ongeveer max. 1 meter uit. Net zo ver dat je aan de steunen komt.
 - Ontgrendel de steunen en ondersteun de luifel provisorisch door deze wat schuin van de wagen af te zetten
 - Draai vervolgens de luifel verder uit en blijf de luifel ondersteunen met de steunen

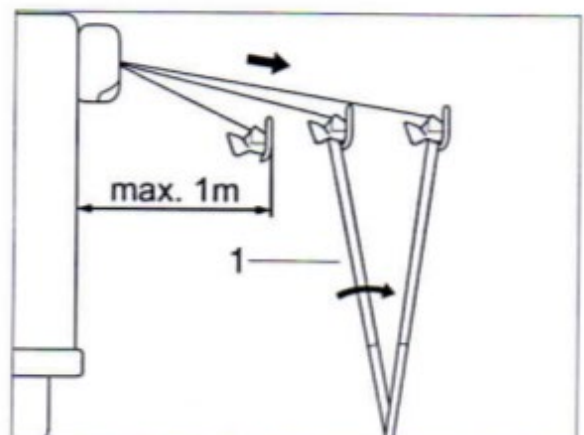
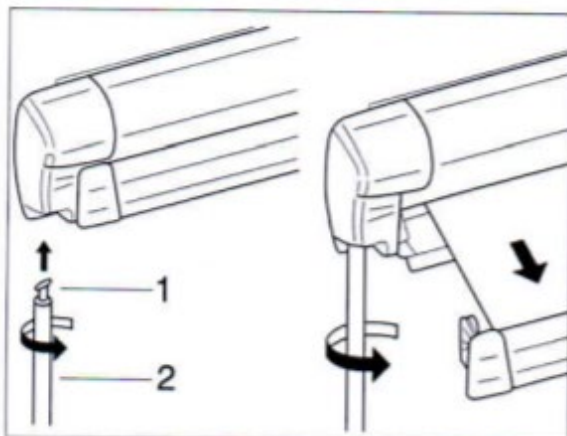

- Als de luifel helemaal is uitgedraaid zet je de steunen op zijn plek, waarbij je de hoogte nog kunt instellen
- Het is altijd verstandig om één steun ongeveer 5 cm lager te zetten zodat eventueel regenwater er vanzelf afloopt
- Veranker de poten in de grond met de bijgeleverde haringen. Pas op dat je hierbij niet de steunen beschadigt
- Leg vervolgens het voortenttapijt neer nadat je eerst een plastic wegwerp onderlegfolie hebt neergelegd. Mocht je geen plastic onderlegfolie meer hebben, dan mag je natuurlijk het tapijt ook zo neerleggen waarbij we je dan wel vriendelijk verzoeken dit goed schoon en droog te maken voordat jullie het weer opbergen
- Het tapijt kun je vastzetten met de bijgeleverde plastic pinnen die je door de ringen in het tapijt steekt en voorzichtig vastslaat met de hamer. Aangezien het plastic pinnen zijn, zijn deze niet geschikt voor een harde ondergrond
- ✓ Indraaien:
 - Ruim het tapijt op waarbij je voorzichtig moet zijn met het uit de grond halen van de plastic pinnen. Niet aan het tapijt trekken om de pinnen eruit te halen, dan zal het tapijt kunnen inscheuren
 - Indien nodig tapijt schoon en droog maken en weer opbergen in de bijgeleverde tas samen met de pinnen.
 - Haringen verwijderen bij de steunen van de luifel
 - Steunen iets schuin zetten naar de camper toe. Hiervoor ze eventueel iets verder uitschuiven
 - Luifel langzaam 1m indraaien (slinger weer goed borgen).
 - Steunen inschuiven en verankeren in de goot van de luifel. Let op dat ze goed vastzitten en ze volledig opgesloten liggen in de goot.
 - Draai nu de luifel helemaal in, waarbij geldt: vast is vast.
 - Verwijder voorzichtig de slinger en berg deze weer op in de houders in de garage. Let op dat de slinger helemaal ingeschoven is.
- ✓ ALGEMEEN
 - PROBEER TE VOORKOMEN DAT JE DE LUIFEL NAT MOET INDRAAIEN. ALS HET NIET ANDERS KAN, DAN PROBEER DEZE BIJ DROOG WEER, WEER UIT TE DRAAIEN ZODAT DE LUIFEL GOED KAN DROGEN. ALS DAT NIET LUKT, DAN EVEN BIJ HET TERUGBRENGEN MELDEN DAT DE LUIFEL NAT IS INGEDRAAID, DAN KUNNEN WIJ HEM IN DE HAL LATEN DROGEN.
 - DE LUIFEL KAN BEST WEL WAT WIND VERDRAGEN, MAAR ALS JE MERKT DAT ER FLINKE WIND OP KOMST IS, DRAAI DE LUIFEL DAN UIT VOORZORG IN. LAAT OOK DE LUIFEL NIET UITGEDRAAID ONBEHEERD ACHTER ALS JE HET WEER NIET VERTROUWT. BETER EEN KEER TE VEEL UITDRAAIEN DAN TE WEINING. EEN NIEUW DOEK RESP. LUIFEL IS EEN KOSTBARE ZAAK.

9. TOILET

- ✓ Het chemisch toilet is een gesloten systeem waarbij alles wat je op het toilet 'doet' in de cassette terecht komt. Ik laat jullie zien hoe je het toilet leegmaakt en vervolgens

weer gebruiksklaar maakt m.b.v. een blauwe tablet die je met een beetje spoelwater in de cassette doet. Een potje met blauwe tabs vind je achter in de garage in de plastic krat.

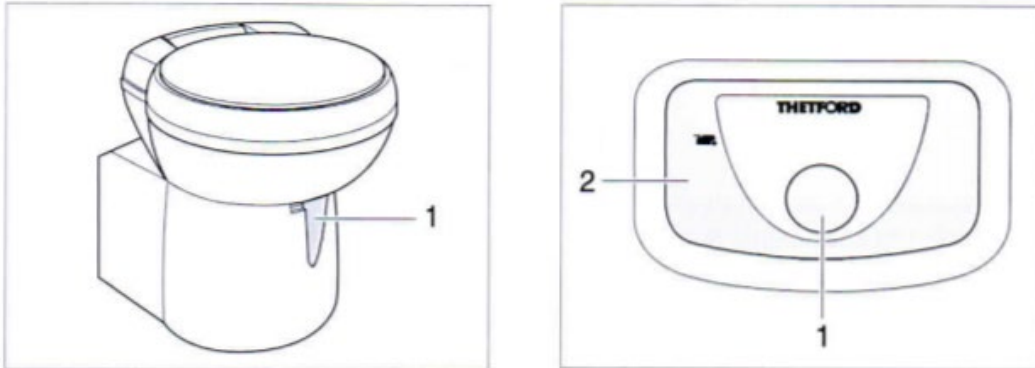

- ✓ Enkele belangrijke tips voor het gebruik en leegmaken:
 - Dringend advies is om de schuif (zie boven in linkse plaatje 1) van het toilet altijd te openen voordat je het gebruikt. Dat scheelt een hoop poetswerk.
 - Dringend advies aan de mannen is ook om zittend te plassen 😊
 - Naast de spoelknop (zie boven in rechtse plaatje 1) zit een lampje dat rood oplicht (zie 2) als de cassette vol is. Er kan dus heus nog wel een klein plasje bij, maar advies is om de cassette dan leeg te maken
 - Het spoelen van het toilet is geen Gerberit systeem. D.w.z. dat het toilet spoelt zolang je op die knop drukt. Laat je de knop los, dan stopt het spoelen.
 - Probeer niet te veel toiletpapier te gebruiken. Hierdoor raakt de cassette veel sneller vol en kunnen er verstoppingen ontstaan die weliswaar gemakkelijk te verhelpen zijn, maar vervelend om te doen bij het schoonmaken. Bij voorkeur geen maandverband of tampons in het toilet gooien.
 - Zoek op de camping altijd naar de speciale plaatsen waar een chemisch toilet leeg gemaakt mag worden. Meestal zijn deze aangegeven met CHEM-wc. Maak de cassette in elk geval nooit leeg in een normaal toilet
 - Bij het leegmaken de vacuüm knop indrukken (zie plaatje beneden) en goed afstand houden. De inhoud gutst er behoorlijk hard uit en de blauwe spetters van de tabs zijn moeilijke vlekken om te verwijderen



- Spoel de cassette een aantal keren met schoon water, zodat alle inhoud m.n. papier eruit is. Doe er vervolgens een beetje water in en gooi een nieuwe blauw tablet in de cassette. Hiermee is het toilet weer gebruiksklaar. Bij het leeg/schoonmaken er goed op letten dat je de grijze afsluitdop niet verliest. Je hebt geen reserve bij je! Mocht je deze toch verliezen dan adviseer ik je om de opening met duct tape dicht te plakken.
- Als je de cassette niet uit het luik krijgt aan de buitenkant van de wagen, dan staat binnen de schuif van het toilet nog open. Sluit deze dan, zodat de cassette uit het luik gehaald kan worden.
- Bij het terugplaatsen van de cassette, er goed op letten dat die d.m.v. de oranje hendel goed geborgd is.

10. VERS WATER TANK VULLEN VAN BUITENAF

- ✓ Tijdens de instructie hebben we je laten zien waar de vulopening zit voor de vers watertank. Alle wagens hebben een vers watertank van bijna 120 liter. Als je veel bagage of personen bij je hebt is het natuurlijk onzin om met 120 liter, lees 120kg water op pad te gaan. Beter is het om de tank dat voor 20% of 30% te vullen en dan op de plaats van bestemming helemaal op te vullen.
- ✓ De vulopening open je met de kleine sleutel waar je ook de luiken en garage mee opent. Je steekt de sleutel in het slot, draait deze een kwartslag en haalt de sleutel er weer af. De dop die nu ontgrendeld is, kun je er nu met de hand afdraaien en weer opdraaien. Sluiten kun je dan weer met de sleutel.
- ✓ Vers water wordt gebruikt voor: spoelen van het toilet, alle kranen en de douche. Mijn advies is om het water niet te drinken, want je weet nooit wat en waar water bijgevuld is. Tandpoetsen met dit water kan natuurlijk wel.
- ✓ Vullen doe je met de slang (in de plastic krat in de garage) of met een slang op de camperservice plaatsen, zoals je die meestal hebt op campings. Vaak hebben de wat luxere plekken op de camping zelfs waterkranen op de plaats.
- ✓ De watertank is helemaal vol als er water door de vulopening terugkomt. Je hoeft dus niet bang te zijn dat je de tank 'overvult' en er ergens binnen iets zou overlopen.
- ✓ Op het controlepaneel binnen kun je met de daarvoor bestemde knop zien hoe vol (blauwe lampjes) de verswatertank is.
 - ALLERBELANGRIJKSTE: MAAK NOOIT DE FOUT DAT JE PER ONGELUK DIESEL TANKT IN DE VULOPENING VAN HET VERSWATER. DAN MOET HET HELE WATERSYSTEEM IN DE WAGEN INCLUSIEF DE KRANEN EN BOILER VERVANGEN WORDEN. DAT IS EEN ZEER KOSTBARE ZAAK. STEL DAT HET TOCH ZOU GEBEUREN, GEBRUIK DAN ABSOLUUT NIET DE KRANEN OF HET TOILET. OP DIE MANIER BLIJFT DE DIESEL SLECHTS IN DE WATERTANK (DIE

DAN OVERIGENS OOK VERVANGEN MOET WORDEN!!). DIT IS DE GROOTSTE NACHTMERRIE VOOR DE VERHUURDER.

11. AFVALWATER TANK LEEGLATEN

- ✓ De wagen heeft een afvalwatertank van 90 liter. Hierin komt het afvalwater van de wasbak in het toilet, de keuken en de douche. Hier komt dus niets in van het toilet.
- ✓ Op het controle paneel binnen kun je met de daarvoor bestemde knop zien hoe vol (rode lampjes) de afvalwatertank is. Leegmaken van deze tank, mag alleen op de speciale camperservice plaatsen zoals je die op de campings hebt. Tijdens de instructie heb ik jullie laten zien hoe je de tank met de speciale hendel (kwartslag draaien) leegmaakt. Vergeet en verlies deze hendel niet en leg deze altijd op de vaste plaats in het vak van het portier aan de bestuurderskant.

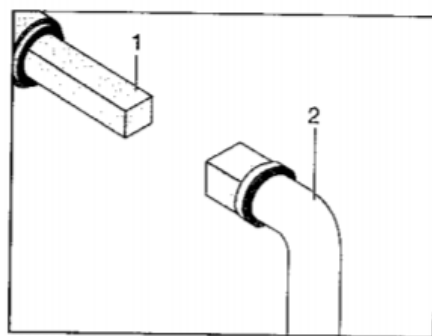

12. GASFLESSEN

- ✓ De camper heeft een zogenaamd DUO Controle Systeem met een crashsensor. Bij deze wagens zijn altijd beide flessen aangesloten en geopend en schakelt het systeem automatisch van een lege naar een volle fles. Bij een eventuele calamiteit zal de crashsensor meteen het volledige systeem sluiten en kan er nooit gas ontsnappen. Bij de wagens die uitgerust zijn met dit systeem hoeven jullie in principe nooit iets te doen aan de gasflessen mits je natuurlijk voldoende gas bij je hebt. Desondanks zullen we je kort dit systeem uitleggen voor het geval dat je de gele resetknop moet indrukken of een van de flessen toch uitgewisseld moet worden.
- ✓ Bij de wagens die dit DUO CS niet hebben gelden de volgende regels:
 - Rijden mag alleen met gesloten flessen. Sluit deze dus altijd voordat je gaat rijden.
 - Er kan altijd maar een fles tegelijk aangesloten worden ondanks dat er 2 flessen passen in de flessenkast.
 - Het af- en aankoppelen naar een nieuwe fles moet dus door de huurder gebeuren. Dit zal jullie tijdens de instructie duidelijk uitgelegd worden. LET OP: DE AANSLUITINGEN VAN GASFLESSEN HEBBEN ALTIJD EEN 'LINKSE' DRAAD.

14. CENTRAAL BEDIENINGSPANEEL

- ✓ Boven de ingangsddeur bevindt zich het centrale bedieningspaneel met de volgende werking en afleesmogelijkheden:

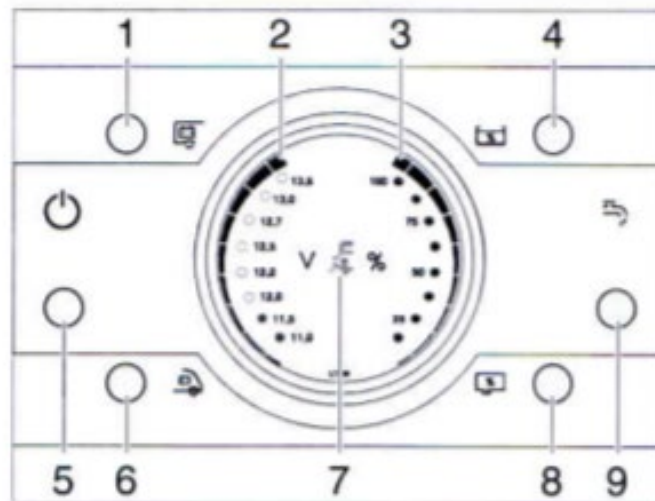

- ✓ Knop 5 is de centrale knop waarmee de 12V installatie in de wagen aangezet wordt. Pas als deze aan staat werkt de 12V verlichting, de waterpomp, de ontsteking van fornuis en oven, de USB stopcontacten en de koelkast als deze op 12V geschakeld staat. Alle spanning voor deze 12V komt van een aparte accu voor de cabine. De spanning van deze accu kan afgelezen worden door op knop 1 te drukken. Je ziet dan de lampjes oplichten bij 2. Deze accu wordt opgeladen tijdens het rijden en op het moment dat de wagen is aangesloten op 220V.
- ✓ Door op knop 6 te drukken, kun je de spanning van de autoaccu aflezen. Deze kan nooit leeg raken en wordt opgeladen net als de accu in je auto. De 2 accu's zijn dus duidelijk gescheiden van elkaar.
- ✓ Met knop 4 kun je aflezen hoe vol de verswatertank is. Er lichten blauwe lampjes op en in % kun je zien hoeveel de tank is. De totale tankinhoud is ongeveer 115 liter. Vul deze nooit helemaal als je ook veel bagage mee neemt. 100 liter water is 100 kg. Op elke camping of camperplaats kun je makkelijk water bijvullen. Een slang hiervoor ligt in de plastic krat in de garage.
- ✓ Met knop 8 kun je zien hoe vol de alvalwatertank is. Er zullen eerst witte lampjes te zien zijn. Op het moment dat ze rood worden moet je de tank gaan leegmaken.
- ✓ Knop 9 (aan/uit zetten van de waterpomp) hebben deze wagens niet. Met de hoofdschakelaar (5) schakel je alle 12V in, dus ook de waterpomp.

15. KOELKAST / VRIEZER (220V, 12V en GAS)

- ✓ De koelkast werkt op 3 verschillende voedingen (220V van de stroom van buitenaf, 12V accu van de wagen en gas).

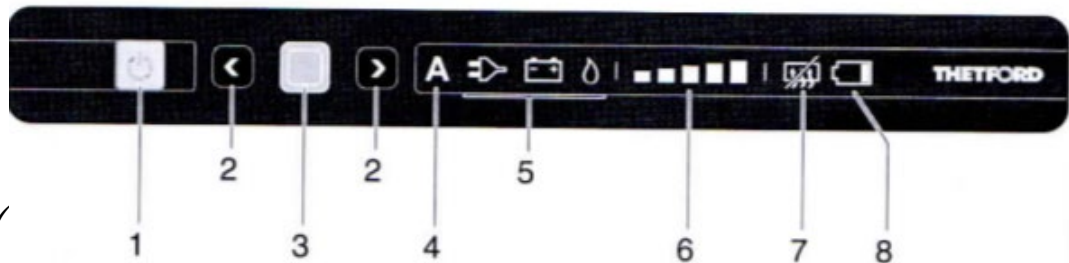

- ✓ Een aantal belangrijke tips:
 - Op het moment dat je beschikt over 220V, kun je het beste de koelkast handmatig instellen op 220V.
 - Op het moment dat je gaat rijden en met name wat langere afstanden, dan kun je de koelkast het beste schakelen op 12V van de accu van de wagen. Deze accu wordt immers tijdens het rijden voortdurend opgeladen
 - Sta je voor langere tijd stil en heb je geen 220V dan kun je de koelkast ook gebruiken op gas. Hoe er rekening mee dat er dan relatief veel gas gebruikt wordt. LAAT DE KOELKAST NOOIT OP GAS STAAN ALS JE GAAT RIJDEN!!
 - Is de koelkast eenmaal goed koud, dan blijft die ook heus wel zonder voeding een behoorlijke tijd koud.
 - Zware flessen en blikjes altijd onderaan in de lade zetten, niet in de houders van de deur. Op het moment dat je meerdere glazen flessen in de lade zet, probeer er dan altijd bv. een PET fles of een blikje tussen te zetten om te voorkomen dat de glazenflessen tijdens het rijden tegen elkaar gaan rammelen en zelfs kapot kunnen gaan.

16. GASFORNUIS

- ✓ Afhankelijk van het type wagen heb je een 2 of 3-pits gasfornuis. Om het gasfornuis aan te steken druk je de gasknop in en draai je hem helemaal open naar links. Tegelijkertijd druk je op het knopje van de elektronische ontsteking en gaat de gasvlam aan. Houd de knop nog heel even vast. De sterkte van de gasvlam regel je dan met de knop.
- ✓ Mocht de gasvlam bv. door de wind uitwaaien dan zal de gastoevoer automatisch na enkele seconden stoppen. Er kan zich dus nooit gas in de wagen ophopen.
- ✓ De keuken heeft geen afzuigkap en het is dan ook aan te raden om het raampje van de keuken (achter de glazen plaat) open te zetten tijdens het koken. Let erop dat als je dan ook de deur open hebt de vlam van het fornuis uit kan gaan door de tocht.

17. VERWARMING

- ✓ De verwarming en de boiler werken alleen op gas. Gebruik deze dus niet tijdens het rijden en zorg dat de verwarmingsregelaar altijd uitstaat tijdens het rijden.
- ✓ De verwarmingsregelaar (zie hier beneden) heeft 2 draaischijven met de volgende werkingen:

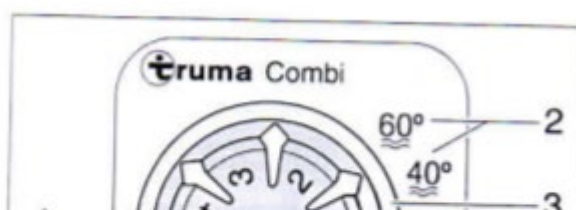

+Keuzeknop (3): boiler 40°C, boiler 60°C (stand 2), uit (stand 4), alleen verwarming (stand 5) of verwarming en boiler (stand 6). Tijdens warme dagen, als je binnen niet hoeft te verwarmen, kies je dus altijd alleen de boilerstand (40°C of 60°C). Alleen verwarmen zonder de boiler is de minst logische keuze, want als je de wagen binnen wilt verwarmen, wil je immers ook warm water. De meest logische knop is dan ook de verwarming en boiler samen knop bij.

+Draaischijf verwarming (1): met de kleinere buitenste draaischijf regel je de mate van verwarming en de snelheid van de ventilator die de warme lucht door de verschillende openingen de wagen inblaast. De wagen warmt heel snel op en soms is het dan ook beter om de verwarming even uit te zetten i.p.v. de hele tijd op een lage stand te laten verwarmen.

- ✓ Op het raam bij de zithoek aan de linkerkant van de wagen zit een sensor die de verwarming zal uitschakelen op het moment dat je dit raam zou openen. De uitblaas van de kachel naar buiten zit namelijk onder dit raam en bij een geopend raam zouden de uitlaatgassen van de kachel weer terug de wagen in kunnen komen. Het is natuurlijk ook niet logisch dat je een raam zou openen terwijl je de wagen aan het verwarmen bent. LET HIER DUS EVEN GOED OP!!

18. AIRCO

- ✓ De wagen heeft niet alleen airco in de bestuurderscabine tijdens het rijden, maar ook dak airco in het woongedeelte zelf, voor als je op de camping staat. Wij hebben gekozen voor airco's die zeer eenvoudig zijn in de bediening, een goede koeling of verwarming geven en heel geluidsarm zijn. De werking is jullie uitgelegd tijdens de instructie. Met de airco kun je zowel koelen alsook verwarmen. Uiteraard werkt de airco alleen als de wagen is aangesloten op 220V, dus op de camping.

Enkele tips:

- ALS JE DE AIRCO GEBRUIKT IS HET BELANGRIJK DAT JE RAMEN EN DEUREN GESLOTEN HOUDT.
- VAAK IS HET PRETTIGER OM VOOR HET SLAPEN GAAN DE AIRCO BV. EEN UURTJE AAN TE ZETTEN OM DE WAGEN TE KOELEN I.P.V. DE AIRCO DE HELE NACHT AANLATEN.

19. OMBOUW ENKELBED NAAR DUBBELBED



Bild 132 Einzelbetten



Bild 133 Doppelbett

- ✓ De camper is voorzien van standaard 2 riante enkele bedden die gemakkelijk om te bouwen zijn tot een groot bed van 200cm x 210cm.
- ✓ In de opstelling van de 2 enkele bedden is het middenstuk maximaal teruggeschoven met de kortste matras op het tussenstuk. Het bed is nu makkelijk toegankelijk via de 'vaste' trap. Ook zijn de klerkasten met stang aan beide kanten nu goed te bereiken.
- ✓ Om van de twee enkele bedden één groot bed te maken, trek je het middenstuk (als een soort lade) helemaal naar je toe. Met de 2 matrassen leg je het middenstuk dicht, waarbij de dikste matras aan de bovenkant gelegd moet worden om het kleine niveauverschil in de onderplaten te compenseren. Het bed is nu toegankelijk via het bijgeleverde laddertje.

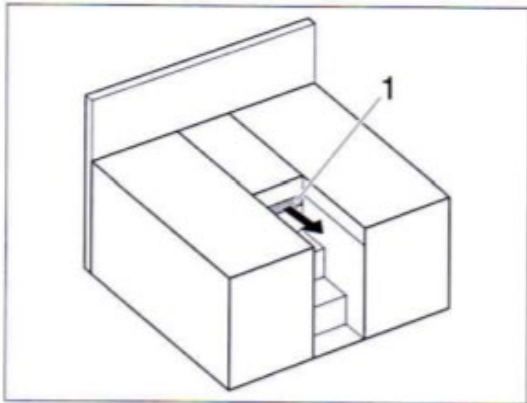
20. ELEKTRISCH HEFBED

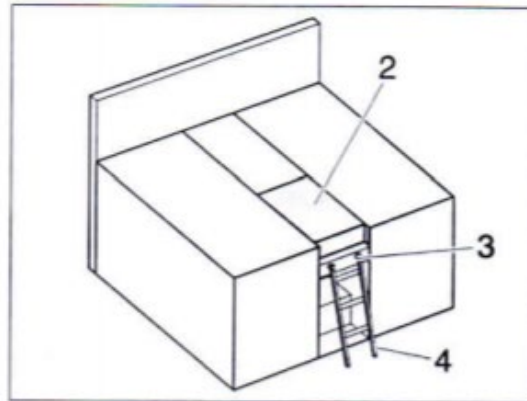

Bild 118 Staufach-Klappe und Kopfstütze



Bild 119 Bedienpanel für elektrisches Hubbett

- ✓ Voordat je het bed naar beneden gaat laten, zijn er 3 zaken waar goed op gelet moet worden
 - Zorg dat de borging (veiligheidsriem) los is
 - Let op dat het deurtje van het linkse bovenkastje naast de keuken openstaat.

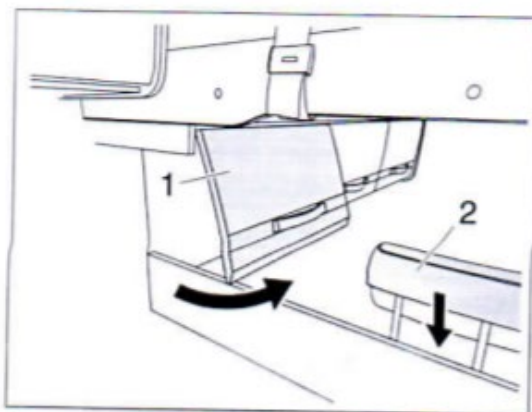
- ✓ Op het bedieningspaneel draai je het sleuteltje om en kun je met de knoppen omhoog/omlaag het bed omlaag of omhoog laten gaan. Om het te gebruiken dient het bed altijd in de laagst mogelijk stand te staan. Het stopt op elke hoogte zodra je de knop loslaat, maar gebruik het dus alleen in de laagste stand.
- ✓ Het beste is met kleine kinderen om het sleuteltje van het paneel af te halen en bv. in een keukenlade te leggen.
- ✓ Het hefbed heeft aan beide kanten een valbeveiliging oftewel een veiligheidsnet. Deze netten kunnen aan beide kanten opgehangen worden in de klipjes aan het plafond.

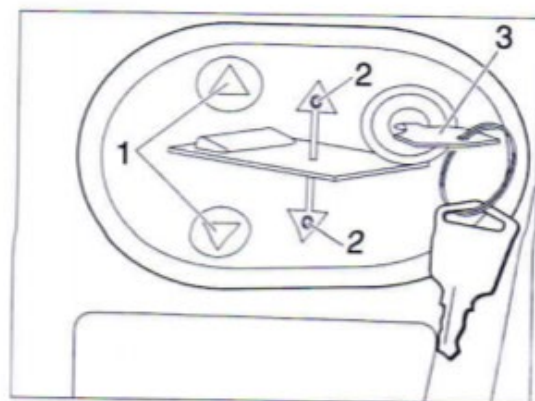
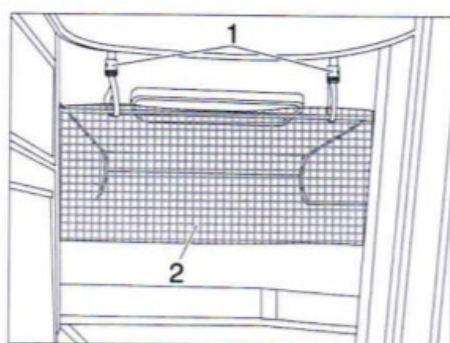

- ✓ Bij het hefbed zit een lichtsakelaar alsook een stopcontact.
- ✓ Als het hefbed niet gebruikt wordt en dus in de hoogste stand staat, dan altijd de borging (veiligheidsriem) vastmaken
- ✓ Mocht het elektrische systeem om het bed te bedienen om de een of andere reden niet werken dan kan het hefbed met een speciaal gereedschap ook met de hand bediend worden. We laten je tijdens de instructie zien hoe dit moet, maar het zal zelden of nooit voorkomen.

21. BANKEN, STOELN EN TAFEL

- ✓ De camper heeft een hoekopstelling (bankje met 2 gordels) en een lost klein bankje op de kopse kant van de tafel. De twee stoelen van de bestuurderscabine zijn draaibaar en in hoogte en lengte verstelbaar.
- ✓ De banken zijn niet te verstellen en hebben dus een vaste opstelling. De stoelen van de cabine kunnen gedraaid worden. Het is altijd beter om deze stoelen te draaien als je er zelf niet op zit. Ook kan het zijn dat de stoel niet gedraaid kan worden omdat de rugleuning te ver achterover staat, of de stoel zelf te ver naar achter staat of dat bij de bestuurderskant de handrem omhoog staat. Probeer dan niet met geweld de stoel te draaien en kijk waardoor de stoel geblokkeerd wordt.
- ✓ De tafel is alleen in beide richting (voor/achter en links/rechts) te verplaatsen, dus niet in de hoogte. Onder de tafel rechts van de poot bevindt zich een zwarte hendel waarmee de tafolverstelling vergendeld of ontgrendeld wordt. Laat de tafel nooit onontgrendeld staan, want dan zal die bij de minste aanraking verschuiven en

kunnen er spullen op de tafel omvallen. Ga nooit op de tafel staan of leunen, hij rust maar op een poot.

- ✓ De stoelen van de bestuurderscabine dienen uiteraard alleen gedraaid te worden als de wagen niet rijdt. Ze vergrendelen alleen als ze in de rijrichting staan. Let hierop voor het wegrijden.

22. OPENEN EN SLUITEN VAN RAMEN / VERDUISTERING

- ✓ Bijna alle ramen kunnen geopend worden. Bij sommige ramen zit er een draaiknop (4), bij sommige ramen een draaiknop met nog een extra ontgrendelknop (3). Draai altijd alle knoppen naar links open om het raam open te zetten.
- ✓ Het raam kan dan vervolgens vastgezet worden met de knop op de houder van het raam. Let erop dat je deze knop weer losdraait voordat je het raam probeert dicht te doen.
- ✓ De ramen kunnen ook in een ventilatiestand ge zet worden. Hiervoor moet het draaiknop in de stand gezet worden zoals op de tekening hier beneden aangegeven.
- ✓ Alle ramen die opengaan hebben een verduisteringsgordijn en een muggenhor. Probeer deze voorzichtig te openen en te sluiten en probeer eens hoe deze openen en sluiten.
- ✓ Advies is om verduisteringsgordijnen en muggenhorren tijdens het rijden altijd open te hebben, omdat het veermechanisme door trillingen tijdens het rijden beschadigd kan worden.

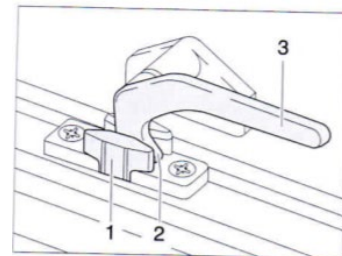
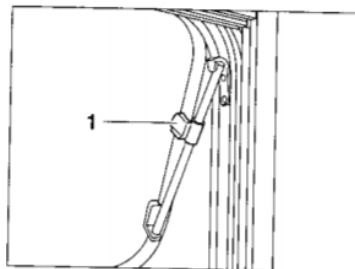
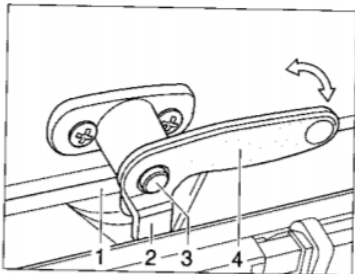

23. VERDUISTERING CABINE

- ✓ De cabine kan volledig verduisterd worden met de rollo's van de beide deuren en de 2 rollo's (links en rechts) bij de voorruit. Het open- en dichtmaken van deze rollo's moet zeer voorzichtig gebeuren omdat het een heel kwetsbaar systeem is. Vooral bij het weer openmaken van de beide rollo's van de deuren moeten deze voorzichtig geleid worden zodat ze weer zonder vouwen en kreuken samenvouwen en vastgezet kunnen worden.
 - DRINGEND ADVIES IS OM DEZE ROLLO'S NOOIT DOOR KINDEREN OPEN EN DICHT TE LATEN MAKEN.

24. OPENEN EN SLUITEN VAN DAKRAMEN

- ✓ Het openen en sluiten van de dakluiken is een simpele handeling. Druk de knop in en trek aan hendel die dan vervolgens in de geleiding het luik in de gewenste stand kan

zetten. Bij een geopend luik kan de muggenhor gesloten worden. Uiteraard is ook hier een verduisteringsrollo aanwezig.

- LET OP DAT ALLE DAKLUIKEN GESLOTEN ZIJN VOORDAT JE GAAT RIJDEN. DEZE KUNNEN IN GEOPENDE TOESTAND DOOR DE WIND VAN HET DAK WAAIEN. OOK IS HET VERSTANDIG DEZE TE SLUITEN BIJ ZEER HARDE WIND EN ZEKER BIJ REGEN.

25. VERLICHTING, STOPCONTACTEN EN USB OPLAADPUNTEN

- ✓ De wagen beschikt over diverse lampen (veelal LED spots) die of met een schakelaar bediend worden of door er licht tegen te tikken (deze LED's hebben een soft-touch sensor) waarmee de lampjes aan en uit gedaan kunnen worden.
- ✓ Er zijn een aantal 220V stopcontacten die uiteraard alleen werken als de wagen op 220V is aangesloten.
- ✓ De USB oplaadpunten werken op 12V. Zo gauw als de 12V actief is, kun je je tablet of telefoon rechtevrees met een USB kabel opladen.
- ✓ In de garage vind je behalve een lampje met aan/uit schakelaar ook een 220V stopcontact. Altijd handig om de handzuiger op te laden, de accu's van de e-bike of een apparaat dat je buiten op 220V wilt gebruiken.

26. ELEKTRISCHE INSTALLATIE / ZEKERINGEN

- ✓ Onder de stoel van de bestuurder bevindt zich de zekeringkast. In principe zou het niet nodig zijn om hier iets te doen. Mocht onverhoopt iets het niet doen dan zou het kunnen zijn dat een zekering kapot gegaan is. In de zekeringkast zijn al een aantal reservezekeringen geplaatst. Ook heb je een setje reservelampen in het dashboard kastje waar ook een aantal reserve zekeringen inzitten. Mocht je een zekering moeten vervangen, vervang deze dan altijd door een zekering met dezelfde 'sterkte'.
- ✓ In een van de kleerkasten onder het bed bevindt zich de 220V hoofdschakelaar. In het geval dat je zeker weet dat de 220V aansluiting op de camping het doet en je toch geen 220V stroom hebt in de wagen, dan controleer of de hoofdschakelaar wellicht uitgesprongen is. Als je teveel apparaten tegelijkertijd zou gebruiken, waardoor je het 'net' overbelast, dan zal meestal de hoofdschakelaar bij de stroompaal er uitspringen. Controleer dit dus altijd eerst. In een uitzonderlijke situatie kan de hoofdschakelaar in de wagen uitspringen.

27. AANSLUITEN 220V

- ✓ Eenmaal op de camping sluit je de wagen aan aan een 220V stroompaal. Dit doe je met de 30m lange kabel met CEE stekkers die je in de garage vindt. Om de stekker in de wagen te steken klap je het klepje van de stekker omhoog en begeleidt dit terwijl je de stekker in de wagen steekt. De stekker is nu vergrendeld en kan er niet zo maar uitgetrokken worden.
- ✓ Om de stekker aan de wagen er uit te trekken, druk je het blauwe vergendingspalletje naar beneden en trek je tegelijkertijd aan de stekker. Het is altijd veiliger om eerst de stekker aan de stroompaal los te maken voordat je de stekker uit de wagen haalt.

28. BANDENSPANNING EN BANDENREPARATIE SET

- ✓ Ben je bewust dat de wagen ook maar op 4 banden rijdt net als je eigen auto. Alleen is het gewicht dat deze banden moeten dragen gemiddeld 2,5 zo veel als de banden van je eigen auto.
- ✓ Het is belangrijk dat de banden altijd de juiste spanning hebben. Zeker bij lange ritten en maximale belading is het van belang dat je de bandenspanning regelmatig controleert. Zorg dat je de bandenspanning meet bij koude banden, dus niet na een lange rit. Dan zal de bandenspanning door de temperatuur van de banden altijd een stuk hoger zijn.
- ✓ De wagens hebben allemaal een bandenreparatieset. Mocht je onverhoopt een lekke band krijgen, dan kun je het beste de lokale wegwacht bellen die je graag zullen assisteren en weer snel op weg helpen. Of zij dan gebruik zullen maken van de bandenreparatieset die je aan boord hebt is aan hun. Experimenteer hier niet zelf mee.

29. ACHTERUITRIJCAMERA

- ✓ Alle wagens zijn voorzien van een achteruitrijcamera die automatisch inschakelt op het moment dat je de wagen in de achteruit zet. Op de radio kun je de camera ook handmatig aanzetten ook als de wagen niet in de achteruit staat.
- ✓ De camera geeft weliswaar een goed zicht op wat zich achter de wagen bevindt, maar vertrouw niet alleen op de camera. Met name de afstand achter de wagen is meestal kleiner dan dat het beeld van de camera doet vermoeden. Laat daarom bij achteruit rijden altijd iemand meekijken en zorg dat je oogcontact hebt met deze persoon terwijl je achteruit rijdt.

30. BEDIENING FORD

- ✓ Tijdens de instructie zullen we je de belangrijkste dingen van het rijden met de Ford laten zien. Belangrijke zaken om te weten zijn:
 - Instelling spiegels
 - Cruisecontrol en limiter
 - Verlichting (wagens hebben allemaal dagrijverlichting)
 - Ruitenwisser
 - Aansluiten telefoon o.a. in verband met Apple Carplay
 - Bediening verwarming en ventilatie
 - Houder voor telefoon of tablet
 - Etc.
- ✓ Achter de zonneklep aan de bestuurderskant zit een sticker van de internationale helpdesk (road-assist) die Ford Europa breed aanbiedt. Desondanks altijd even contact met mij opnemen mochten zich er problemen voordoen.
- ✓ Het is zeker niet overbodig, met name bij zeer lange ritten, om het motoroliepeil regelmatig te controleren

